

## INDUSTRIAL

## Papel bobina



**PR0787**  
Acabado epoxi blanco



**PR0787C**  
Acabado brillante



**PR0787CS**  
Acabado satinado

### Descripción General

- Dispensador de papel higiénico circular manual para rollo de papel industrial y para adosar a la pared. Admite rollos de papel de diámetro máximo 275 m.
- De diseño robusto, compacto y anti-vandálico, este dispensador de papel higiénico es adecuado para lavabos de frecuencia de paso alta. Modelo apto para colectividades.
- Incorpora un sistema de freno anti-giro por inercia, para optimizar la dispensación del papel.
- Dispone de un visor de nivel de contenido de papel en la parte frontal que permite visualizar en todo momento el nivel de papel disponible dentro del dispensador.
- El dispensador de papel higiénico dispone de un sistema de apertura superior anti-vandálico que se abre con una llave especial suministrada.
- Todas las superficies son lisas, por lo que pueden limpiarse en profundidad y con suma facilidad, tanto interior como exteriormente.

### Componentes y materiales

- **PR0787:** dispensador de papel higiénico manual para adosar a la pared, fabricado en acero, acabado epoxi blanco.
- **PR0787C:** dispensador de papel higiénico manual para adosar a la pared, fabricado en acero inoxidable AISI 304, acabado brillante.
- **PR0787CS:** dispensador de papel higiénico manual para adosar a la pared, fabricado en acero inoxidable AISI 304, acabado satinado.
- **CUERPO:** fabricado de una sola pieza circular de  $\varnothing$  300 mm, en acero (PR0787) o acero inoxidable AISI 304 (PR0787C y PR0787CS), de 0,8 mm de espesor.
- **TAPA:** de acero (PR0787) o acero inoxidable AISI 304 (PR0787C y PR0787CS) y de 0,8 mm espesor. Fijada al cuerpo mediante remaches, que permiten abatirla para el relleno.
- **TRASERA:** fabricada en acero (PR0787) o acero inoxidable AISI 304 de 0,8 mm de espesor. Dispone de un apoyo separador, anti-humedad, así como unas ranuras para impedir que los tornillos dañen el papel higiénico. Se adosa en la pared mediante 3 tornillos y tacos suministrados.
- **EJE:** soldado interiormente a la trasera y fabricado en acero inoxidable AISI 304. Dispone de un sistema de freno del papel, anti-giro por inercia, compuesto por una arandela y un muelle, ambos fabricados con acero inoxidable.

### Especificaciones técnicas

<b>Capacidad</b>	<i>Bobina papel <math>\varnothing_{m\acute{a}x.}</math> 275 mm</i>
<b>Cánula bobina</b>	<i><math>\varnothing_{m\acute{i}n.}</math> 45 mm / <math>\varnothing_{m\acute{a}x.}</math> 56 mm</i>
<b>Anchura papel</b>	<i>Máx. 115 mm</i>
<b>Espesor cuerpo</b>	<i>0,8 mm</i>
<b>Espesor tapa</b>	<i>0,8 mm</i>
<b>Peso neto</b>	<i>1,75 Kg</i>

### Dimensiones

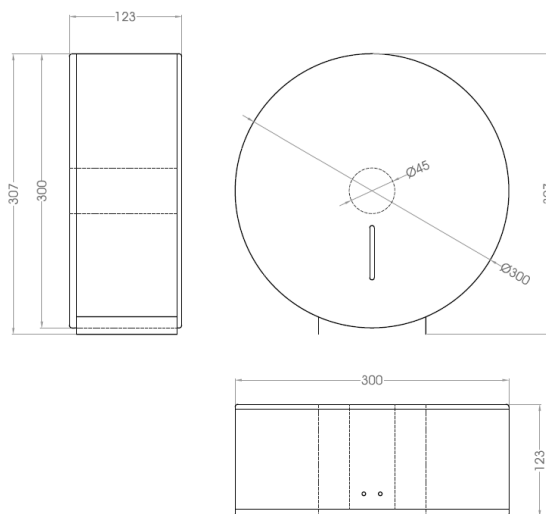

Dimensiones  $\pm$  4%

Fijar el dispensador de papel higiénico a la pared a 650-750 mm, del suelo al punto inferior, utilizando tornillos de acero inoxidable y a través de los agujeros de su placa trasera de montaje (agujeros indicados por un "S" en la figura inferior).

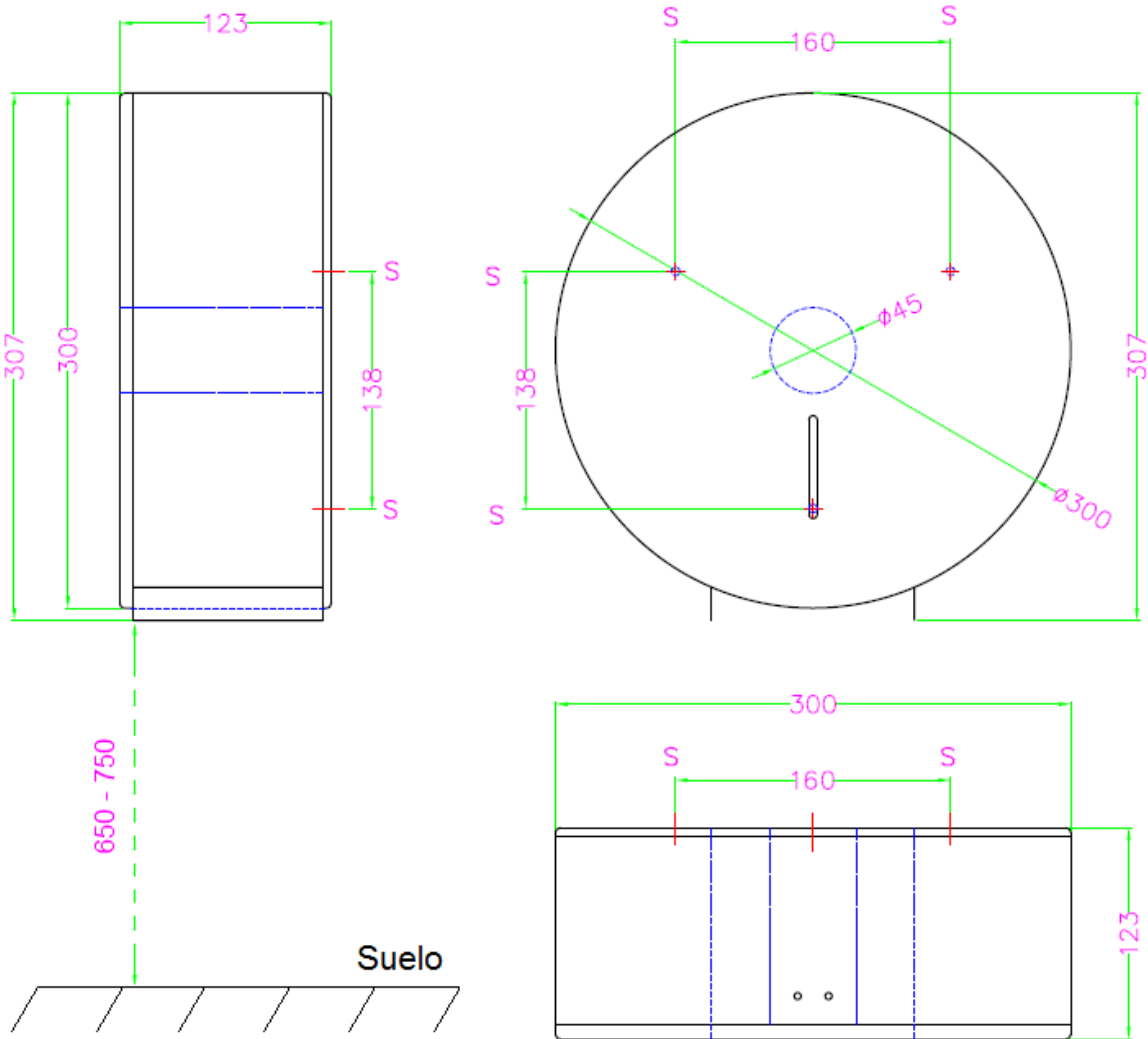

Mediclinics, S.A., se reserva el derecho a efectuar cambios y/o modificaciones en los productos y sus especificaciones sin previo aviso.  
 Revisión 03-18 © mediclinics S.A.

